

INSTITUIÇÃO CENTRO UNIVERSITÁRIO DE LAVRAS - UNILAVRAS	CURSO: ARQUITETURA E URBANISMO
DISCIPLINA TRABALHO DE CONCLUSÃO DE CURSO	PERÍODO 10º
ORIENTADORES NAYHARA CAMILA ANDRADE; RENATO FERREIRA DE SA	
ALUNA FERNANDA SILVA SOUZA	
ASSUNTO QUANDO O SAMBA VIRA ESPAÇO: CONSTRUÇÃO DA NOVA QUADRA DO NOVA LAVRAS	

01 - Planta Baixa Nível 0
1:125

FOLHA 01/16	DATA 04/12/2025	ESCALA INDICADA
CONTEÚDO Planta Baixa Nível 0,00		

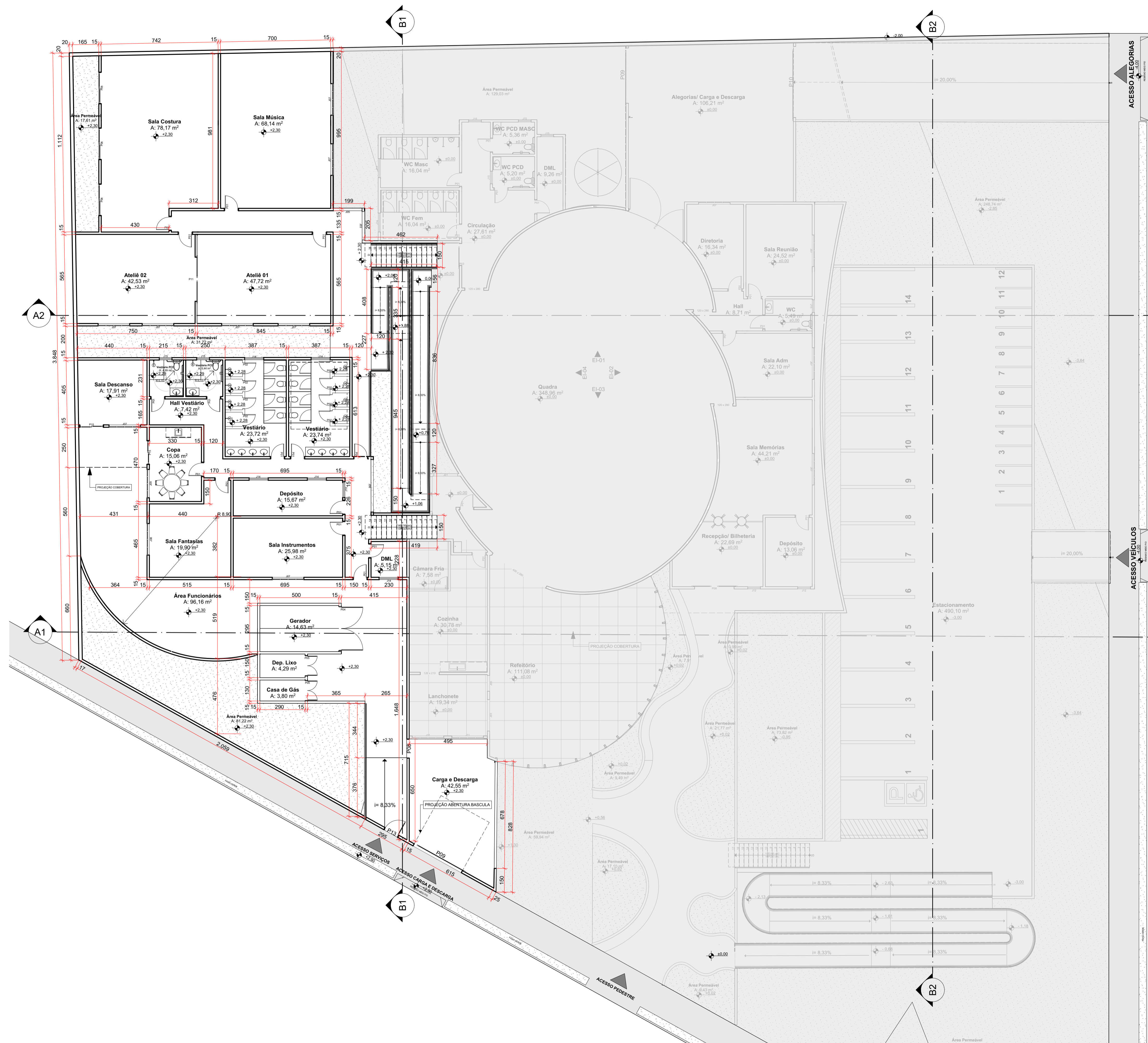



03 Planta Baixa Nível +2,30
1:125

INSTITUIÇÃO CENTRO UNIVERSITÁRIO DE LAVRAS - UNILAVRAS	CURSO: ARQUITETURA E URBANISMO
DISCIPLINA TRABALHO DE CONCLUSÃO DE CURSO	PERÍODO 10º
ALUNA FERNANDA SILVA SOUZA	
ASSUNTO QUANDO O SAMBA VIRA ESPAÇO: CONSTRUÇÃO DA NOVA QUADRA DO NOVA LAVRAS	
FOLHA 03/16	DATA 04/12/2025
CONTEÚDO Planta Baixa Nível +2,30	
ESCALA INDICADA	
	

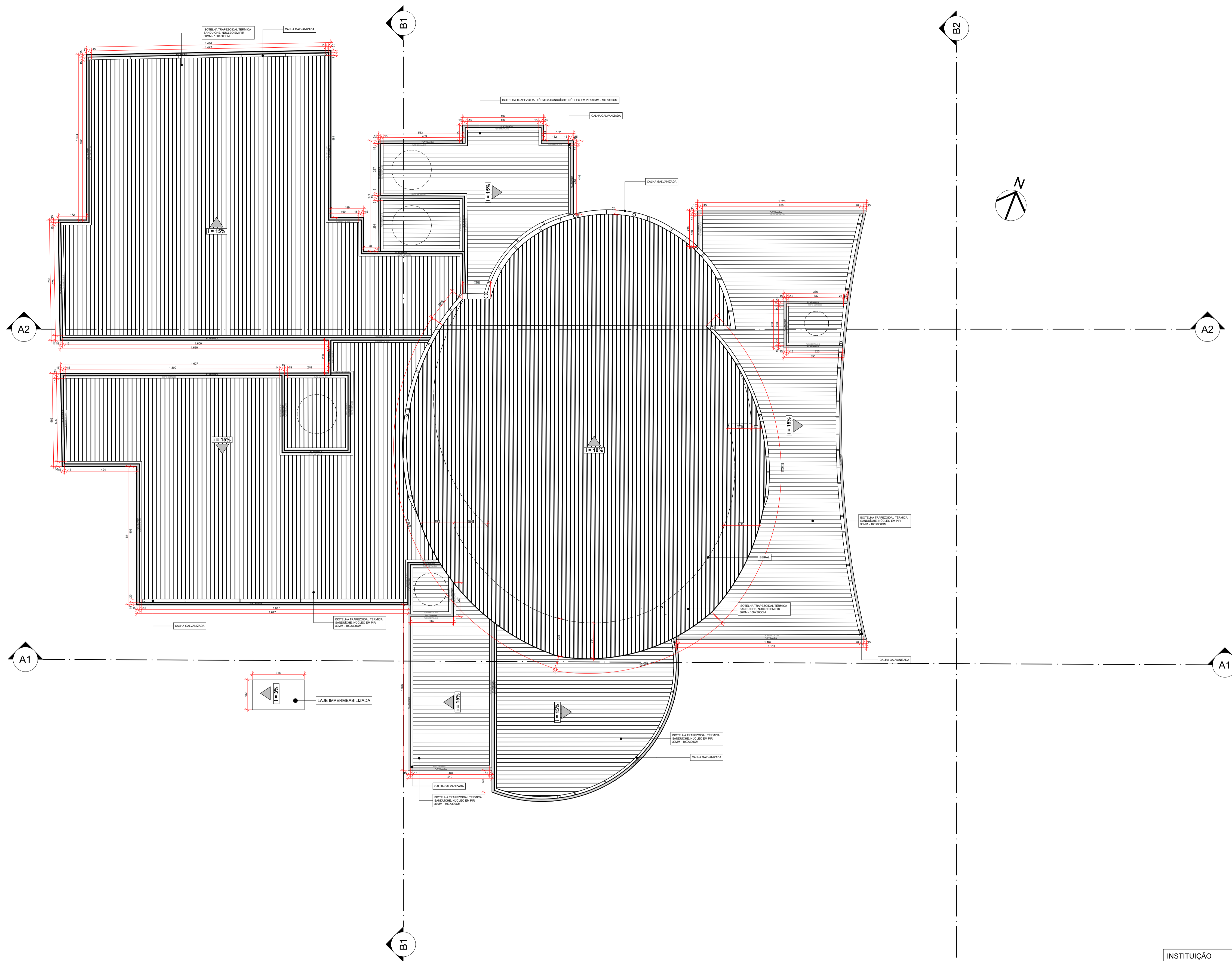

1. Planta de Cobertura
1:125

INSTITUIÇÃO CENTRO UNIVERSITÁRIO DE LAVRAS - UNILAVRAS		CURSO: ARQUITETURA E URBANISMO	
DISCIPLINA TRABALHO DE CONCLUSÃO DE CURSO		PERÍODO 10º	ORIENTADORES NAYHARA CAMILA ANDRADE; RENATO FERREIRA DE SA
ALUNA FERNANDA SILVA SOUZA			
ASSUNTO QUANDO O SAMBA VIRA ESPAÇO: CONSTRUÇÃO DA NOVA QUADRA DO NOVA LAVRAS			
FOLHA 04/16	DATA 04/12/2025	ESCALA INDICADA	
CONTEÚDO Planta de Cobertura			

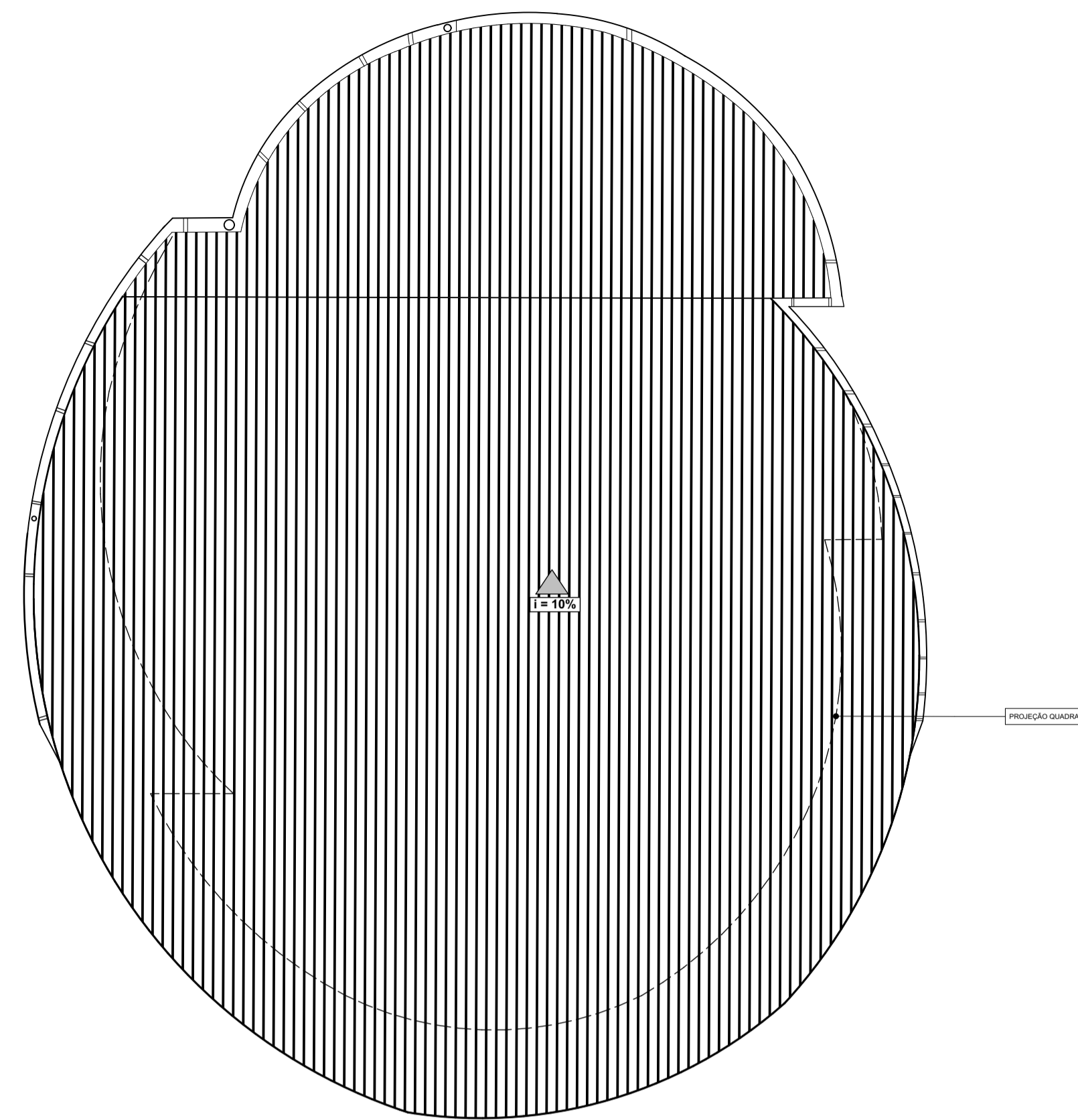

1. Cobertura Quadra
1:125

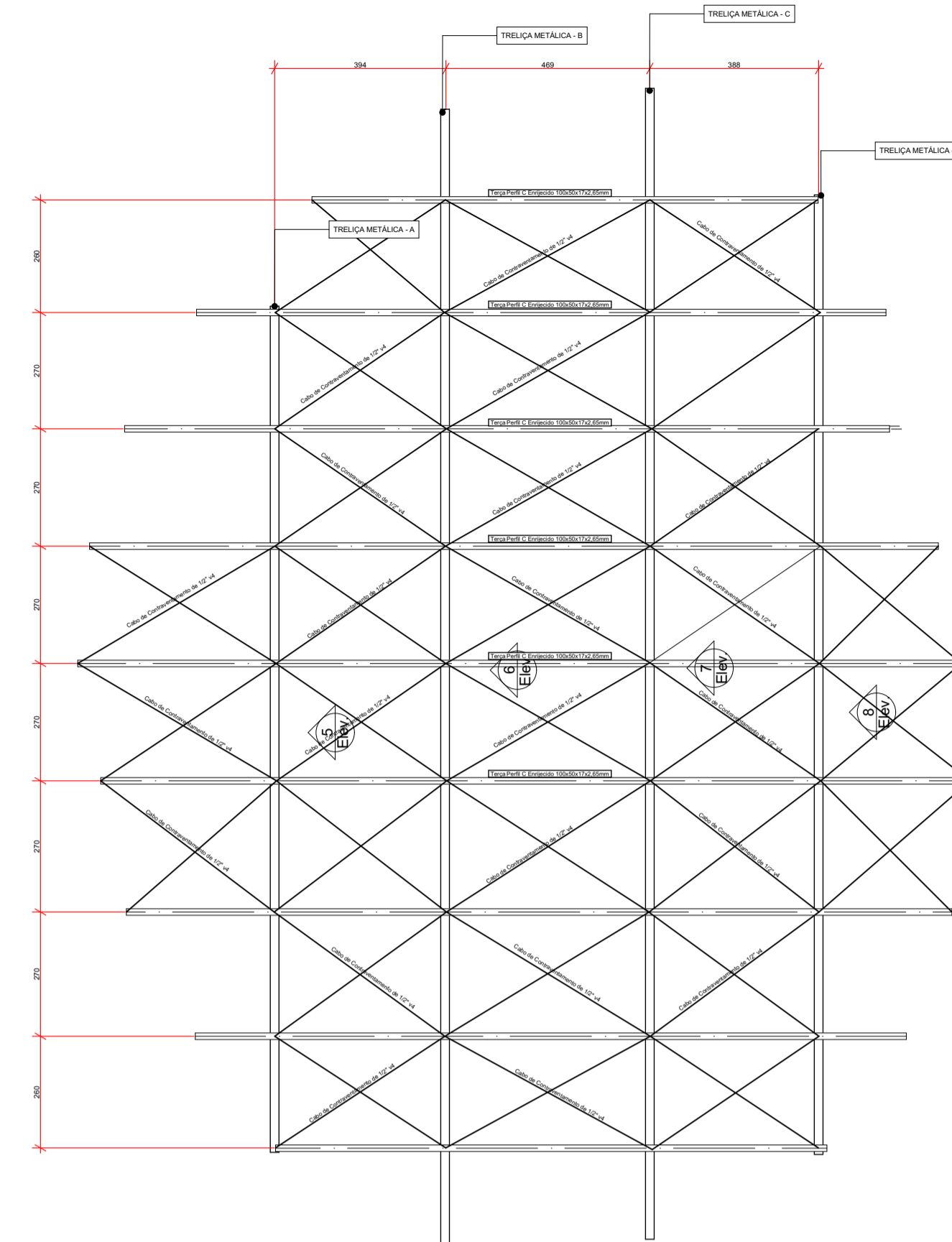

1. Detalhamento Estrutura Telhado
1:125

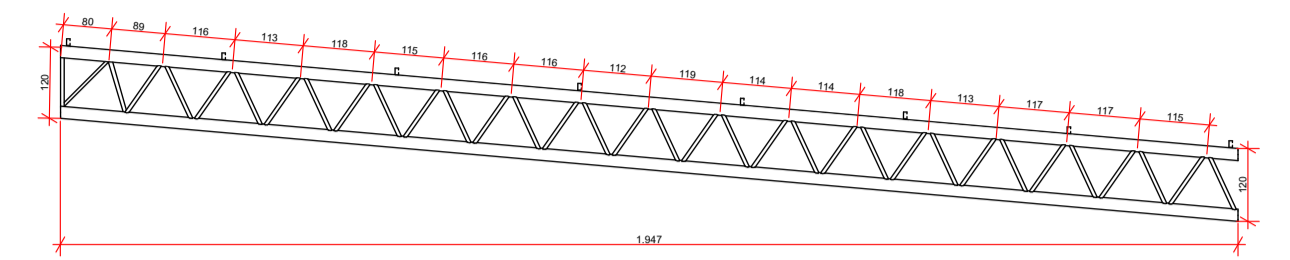

5. Elevação Trelça Metálica A
1:125

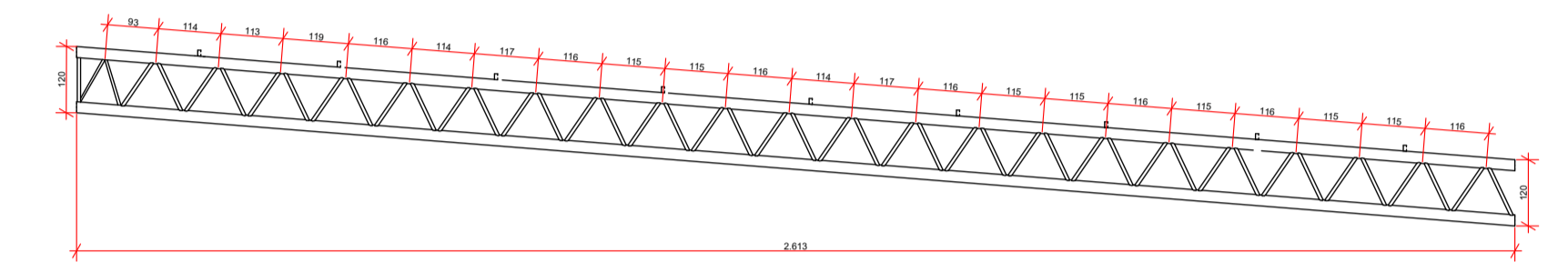

6. Elevação Trelça Metálica B
1:125

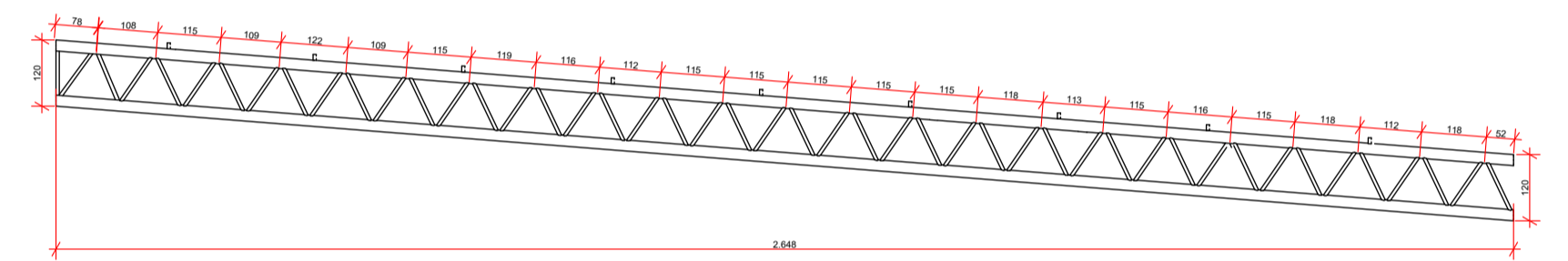

7. Elevação Trelça Metálica C
1:125

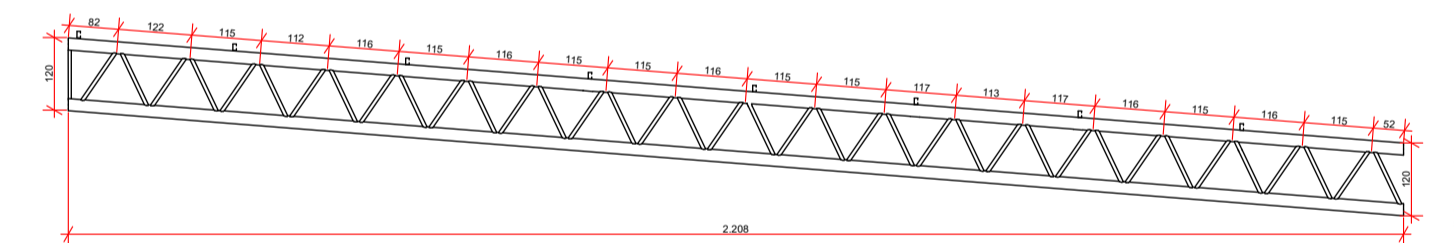

8. Elevação Trelça Metálica D
1:125

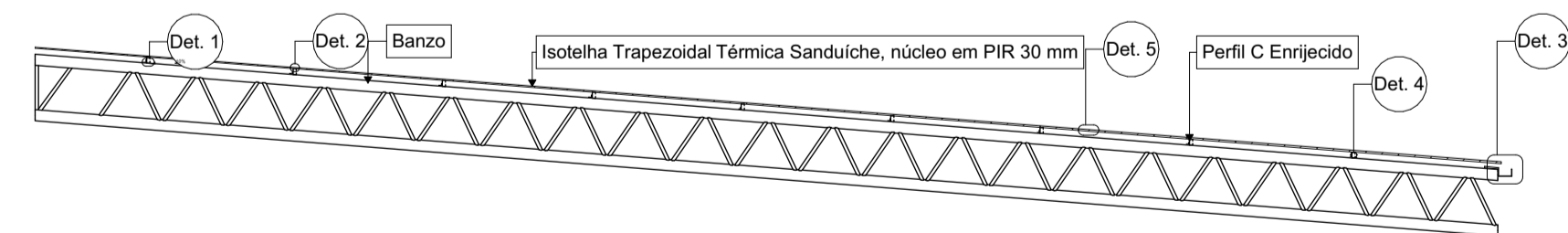

1. Detalhamento Trelça
1:125

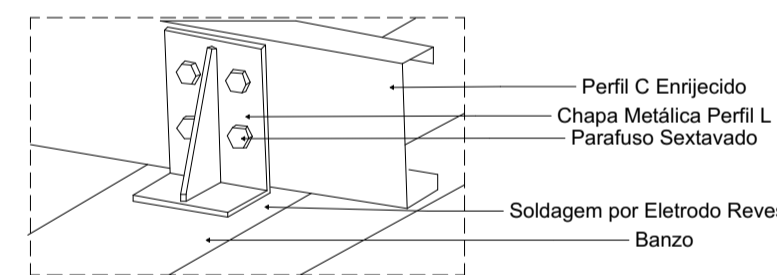

Det. 1. Det. (1)
1:5

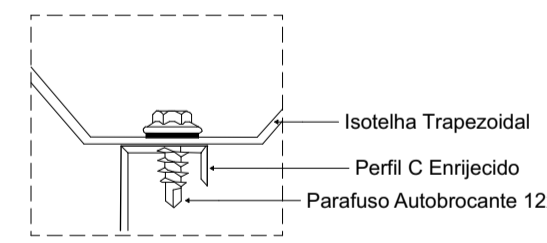

Det. 2. Det. (2)
1:5

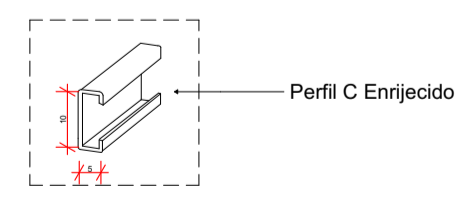

Det. 4. Det. (4)
1:5

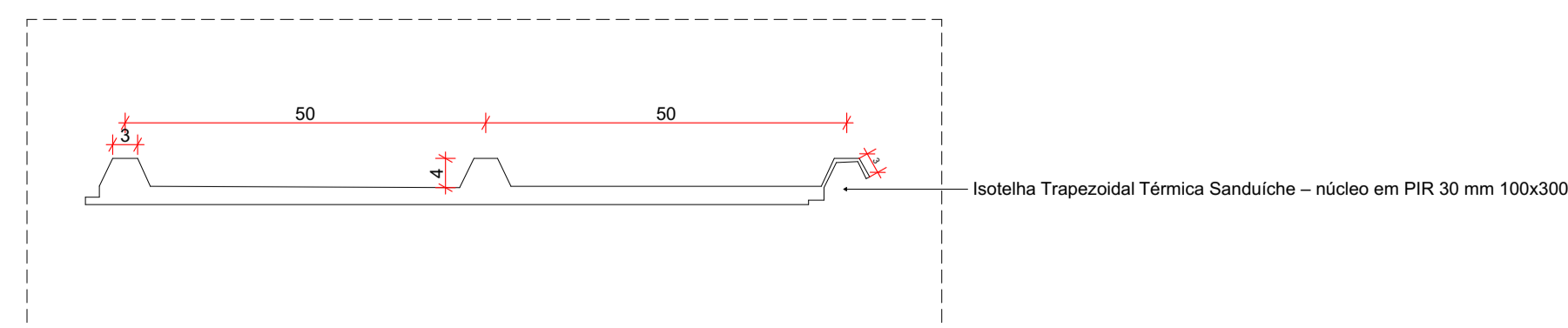

Det. 5. Det. (5)
1:5

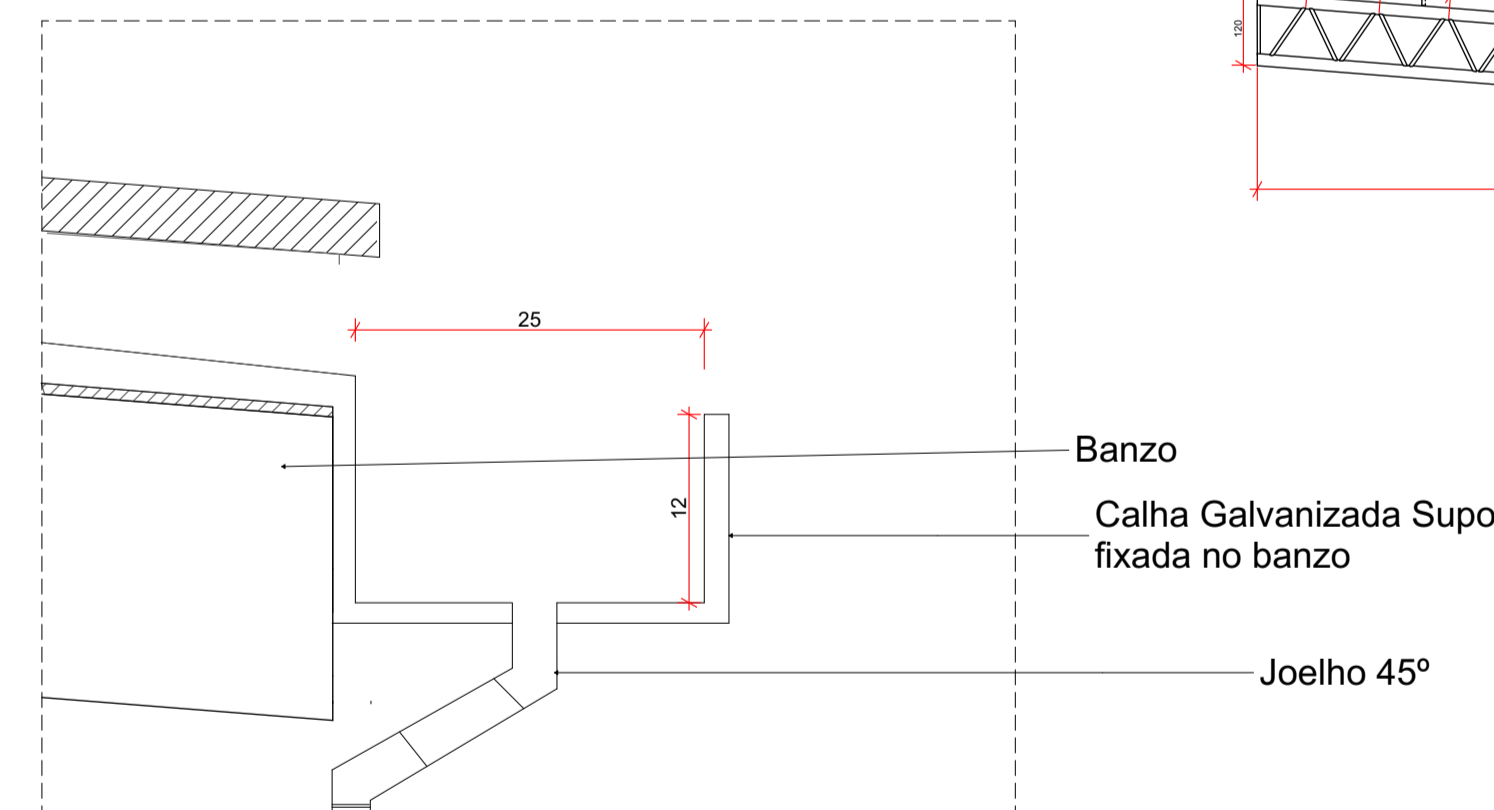

Det. 3. Det. (3)
1:5

INSTITUIÇÃO CENTRO UNIVERSITÁRIO DE LAVRAS - UNILAVRAS	CURSO: ARQUITETURA E URBANISMO
DISCIPLINA TRABALHO DE CONCLUSÃO DE CURSO	PERÍODO 10º
ALUNA FERNANDA SILVA SOUZA	
ASSUNTO QUANDO O SAMBA VIRA ESPAÇO: CONSTRUÇÃO DA NOVA QUADRA DO NOVA LAVRAS	
FOLHA 05/16	DATA 04/12/2025
CONTEÚDO Detalhamento Telhado	ESCALA INDICADA



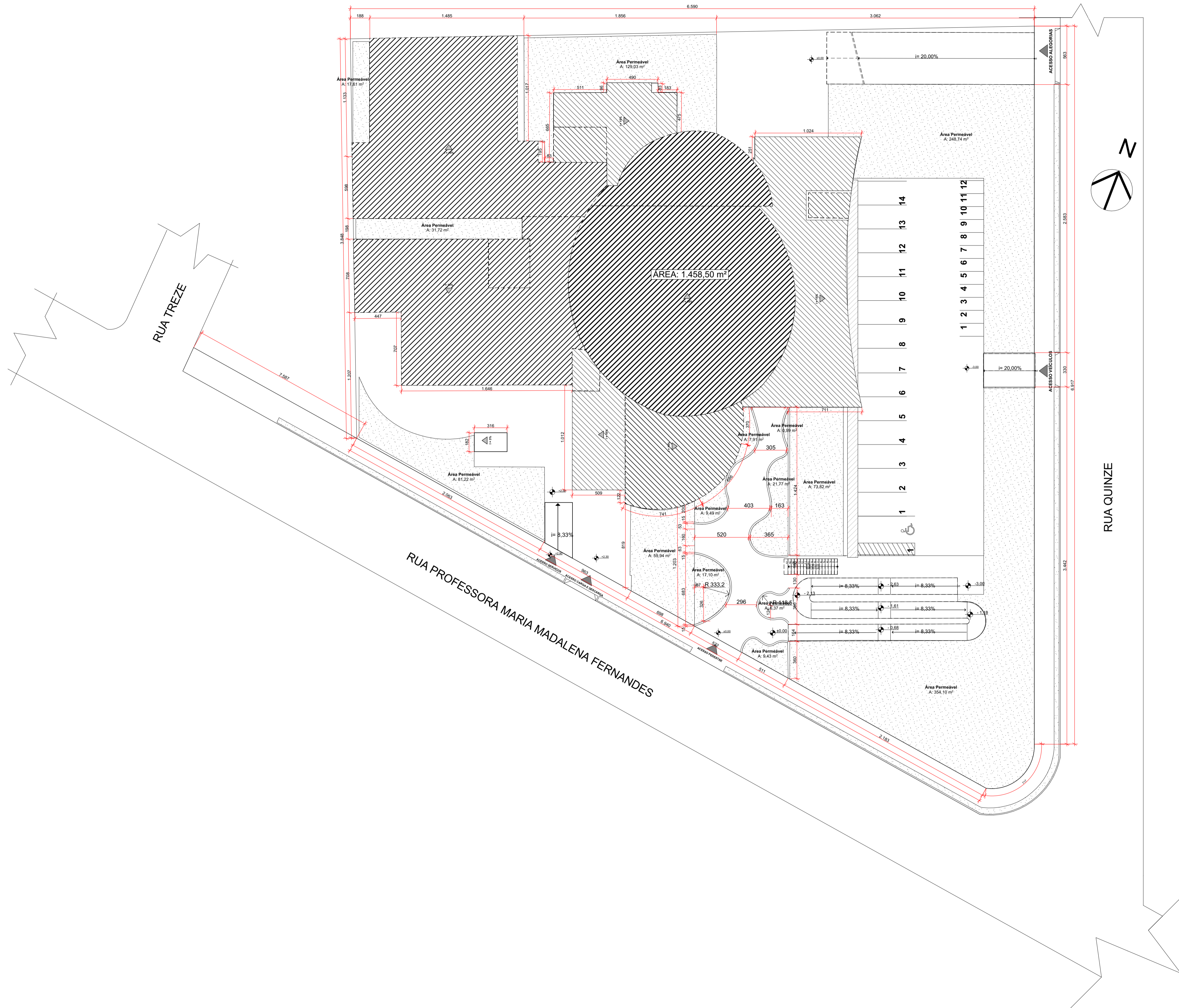

QUADRO DE ÁREAS	
ÁREA DO LOTE	3.740,23 m ²
ÁREA CONSTRUÍDA	1.458,50 m ²
ÁREA PERMEÁVEL	1.062,87m ²
TAXA DE OCUPAÇÃO	38,99%
TAXA DE PERMEABILIDADE	28,41%

0. Implantação
1:200

INSTITUIÇÃO CENTRO UNIVERSITÁRIO DE LAVRAS - UNILAVRAS	CURSO: ARQUITETURA E URBANISMO
DISCIPLINA TRABALHO DE CONCLUSÃO DE CURSO	PERÍODO 10º
ALUNA FERNANDA SILVA SOUZA	ORIENTADORES NAYARA CAMILA ANDRADE; RENATO FERREIRA DE SA
ASSUNTO QUANDO O SAMBA VIRA ESPAÇO: CONSTRUÇÃO DA NOVA QUADRA DO NOVA LAVRAS	
FOLHA 06/16	DATA 04/12/2025
CONTEÚDO Planta de Implantação	ESCALA INDICADA



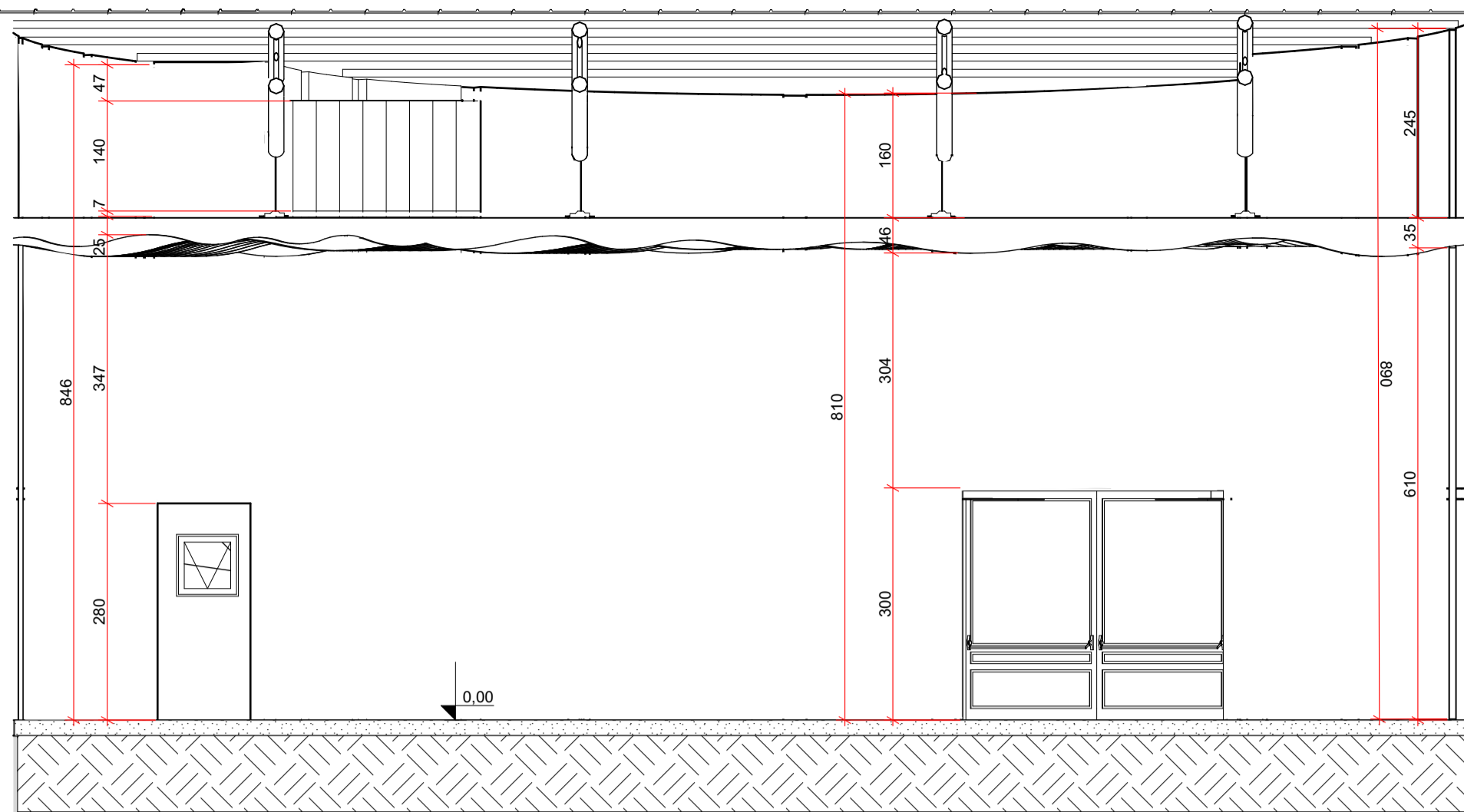

EI-01 Elevação 01 1:75

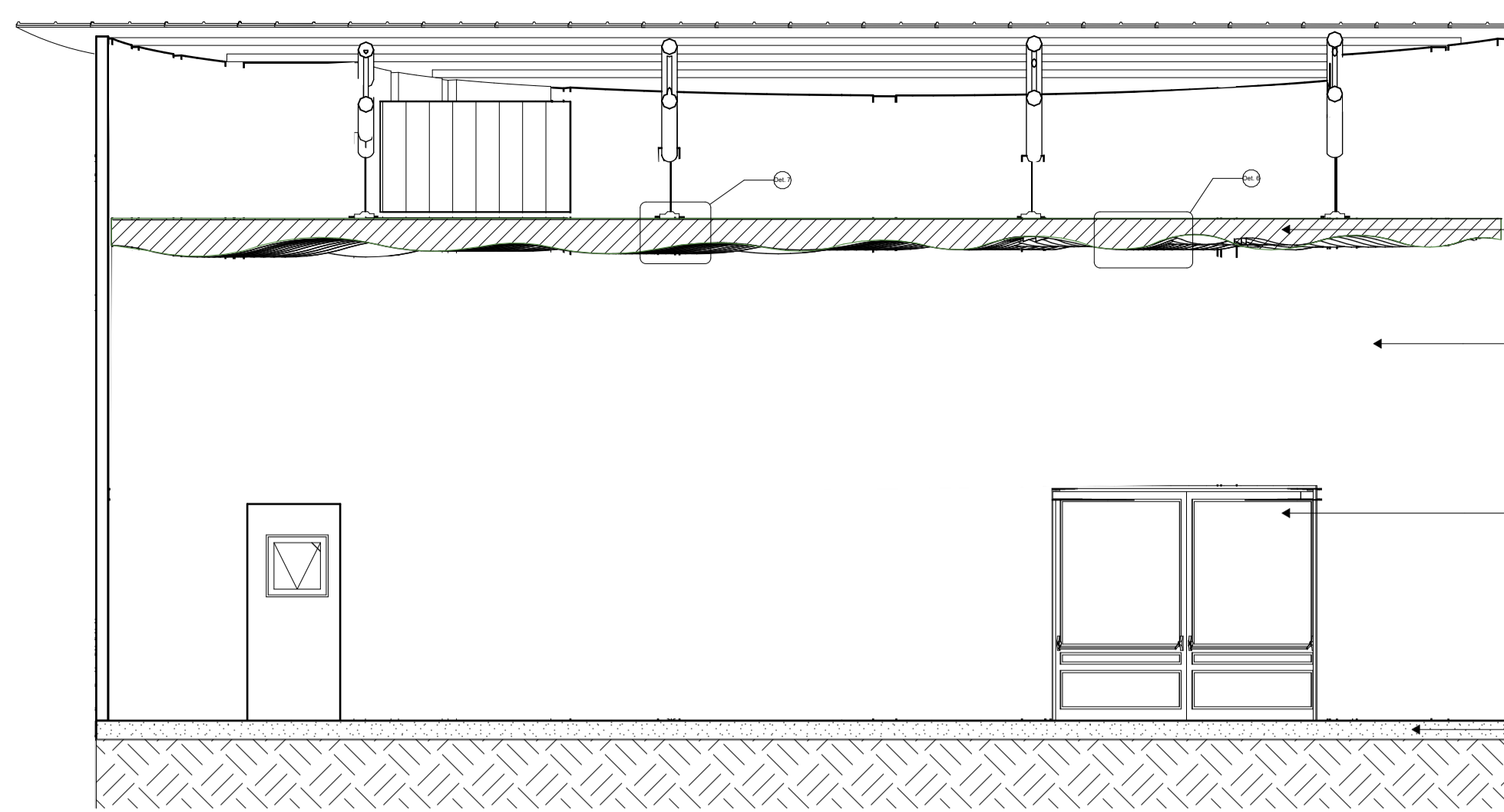

EI-01 01 1:75

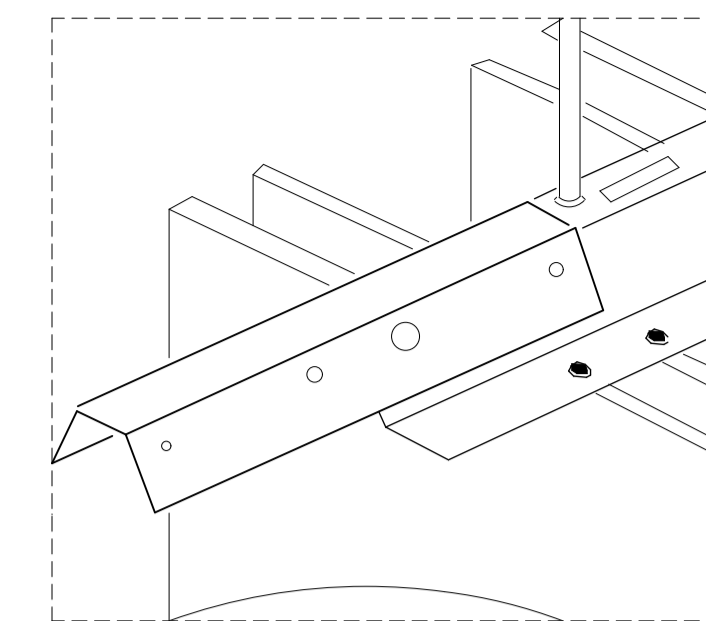

Det. 7 Det. (1)

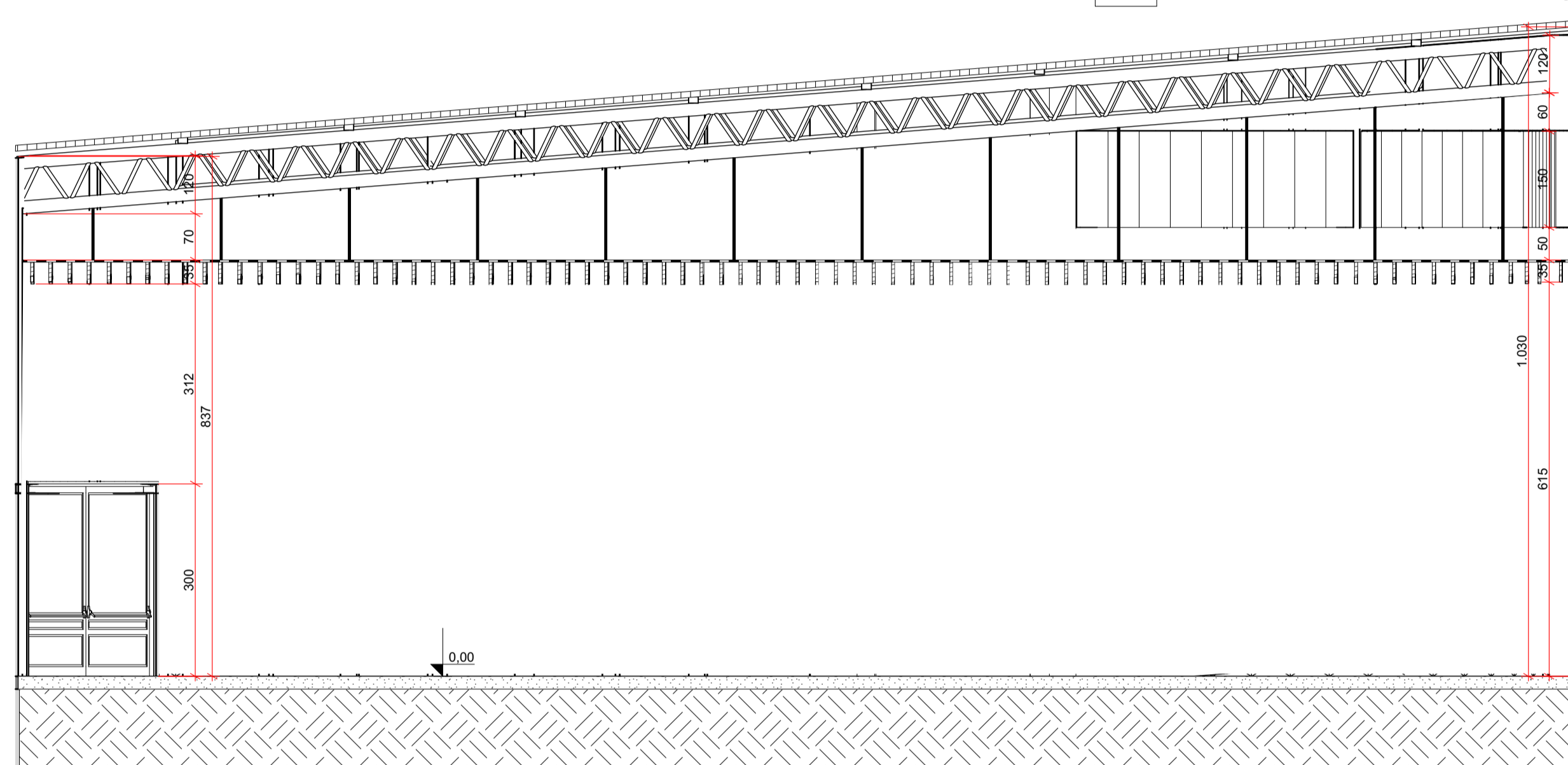

EI-02 Elevação 02 1:75

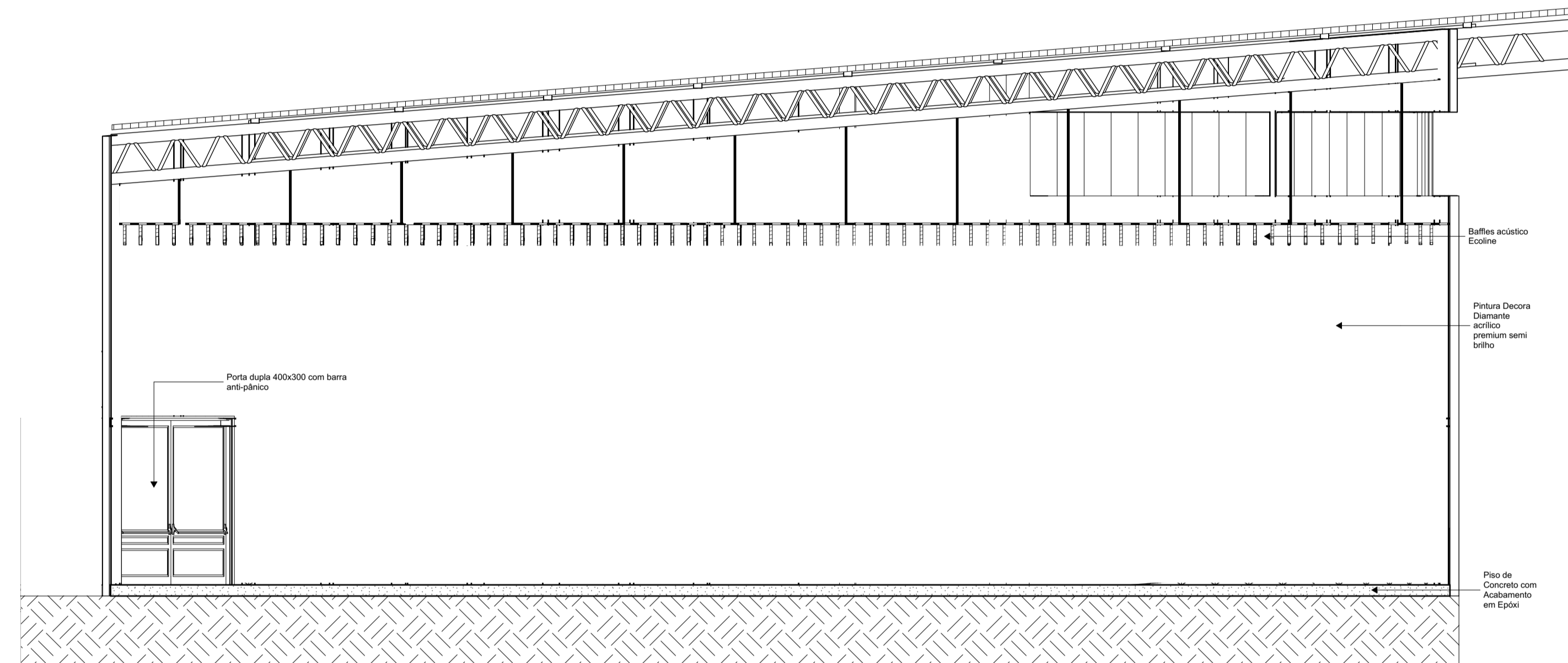

EI-02 02 (1) 1:75

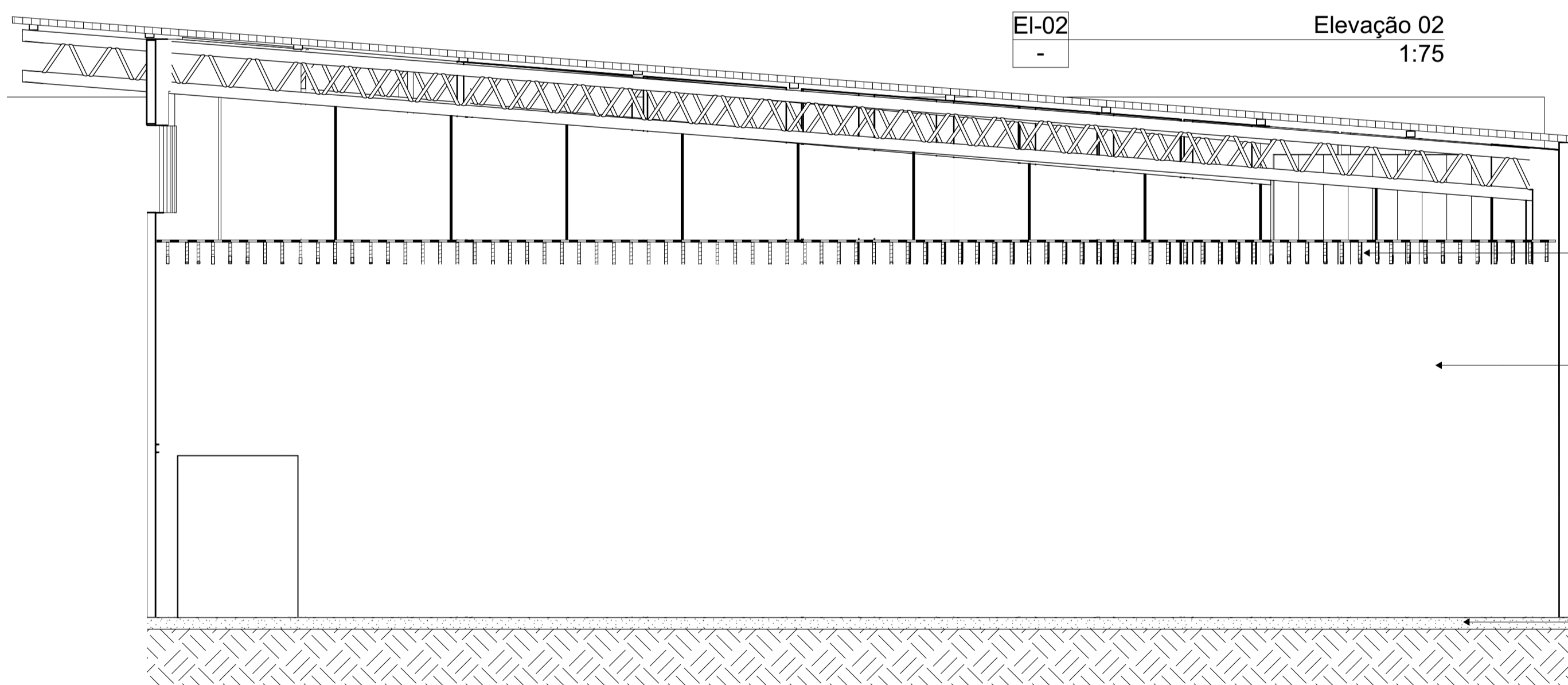

EI-04 04 1:75

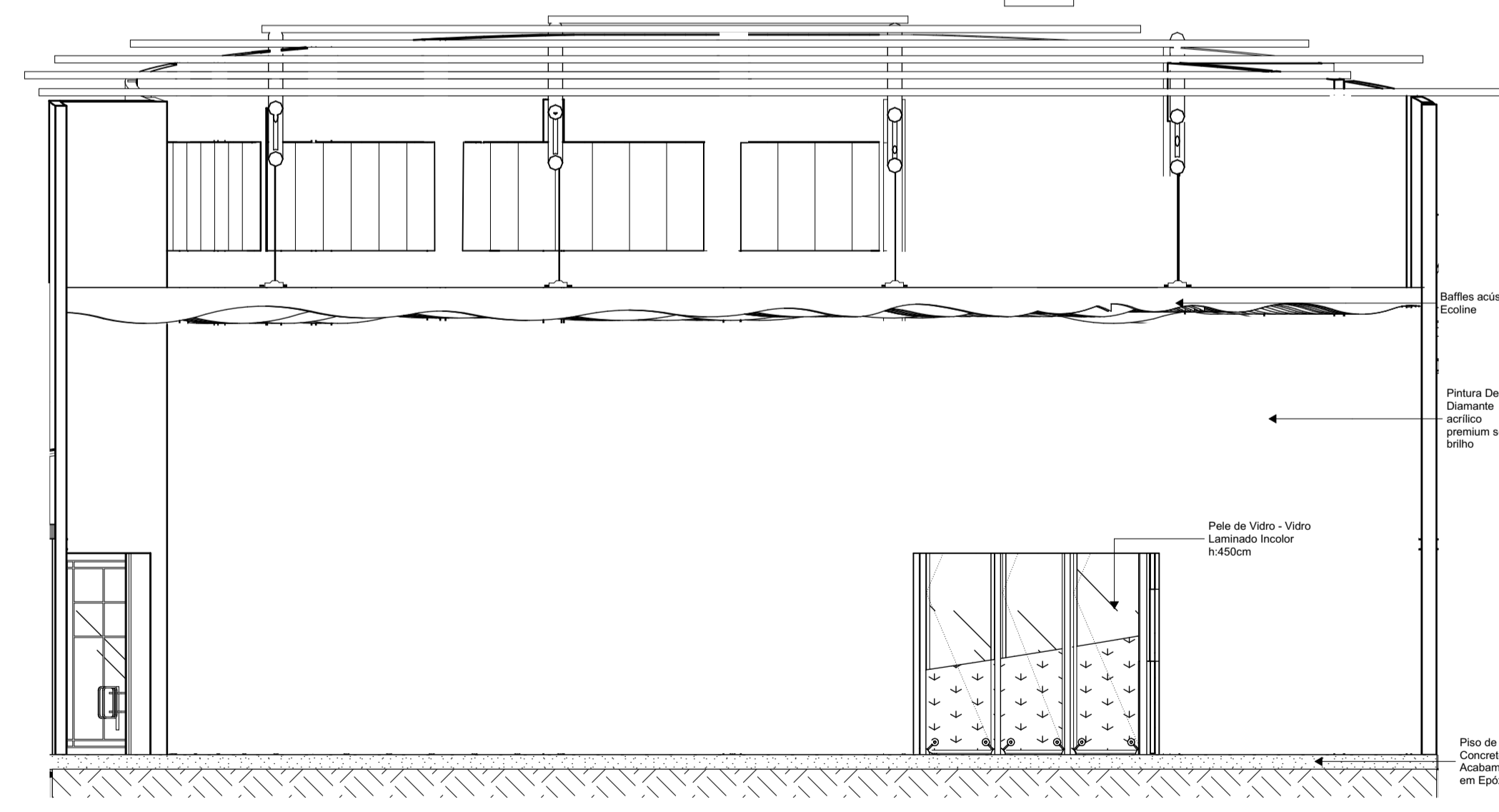

EI-03 03 1:75

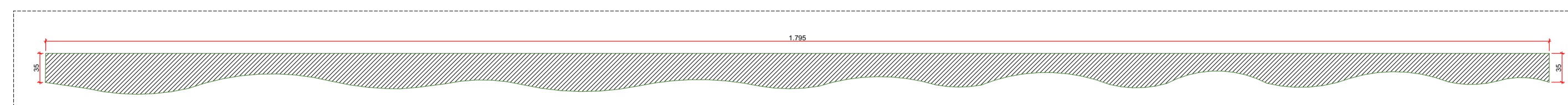

Det. 6 Det. 1:50

INSTITUIÇÃO CENTRO UNIVERSITÁRIO DE LAVRAS - UNILAVRAS	CURSO: ARQUITETURA E URBANISMO
DISCIPLINA TRABALHO DE CONCLUSÃO DE CURSO	PERÍODO 10º
ORIENTADORES NAYHARA CAMILA ANDRADE; RENATO FERREIRA DE SA	
ALUNA FERNANDA SILVA SOUZA	
ASSUNTO QUANDO O SAMBA VIRA ESPAÇO: CONSTRUÇÃO DA NOVA QUADRA DO NOVA LAVRAS	
FOLHA 07/16	DATA 06/11/2025
CONTEÚDO Detalhamento Quadra	ESCALA INDICADA





INSTITUIÇÃO CENTRO UNIVERSITÁRIO DE LAVRAS - UNILAVRAS	CURSO: ARQUITETURA E URBANISMO
DISCIPLINA TRABALHO DE CONCLUSÃO DE CURSO	PERÍODO 10º
ALUNA FERNANDA SILVA SOUZA	
ASSUNTO QUANDO O SAMBA VIRA ESPAÇO: CONSTRUÇÃO DA NOVA QUADRA DO NOVA LAVRAS	
FOLHA 08/16	DATA 06/11/2025
CONTEÚDO Planta de Layout	
ESCALA INDICADA	



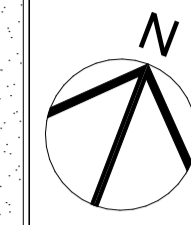
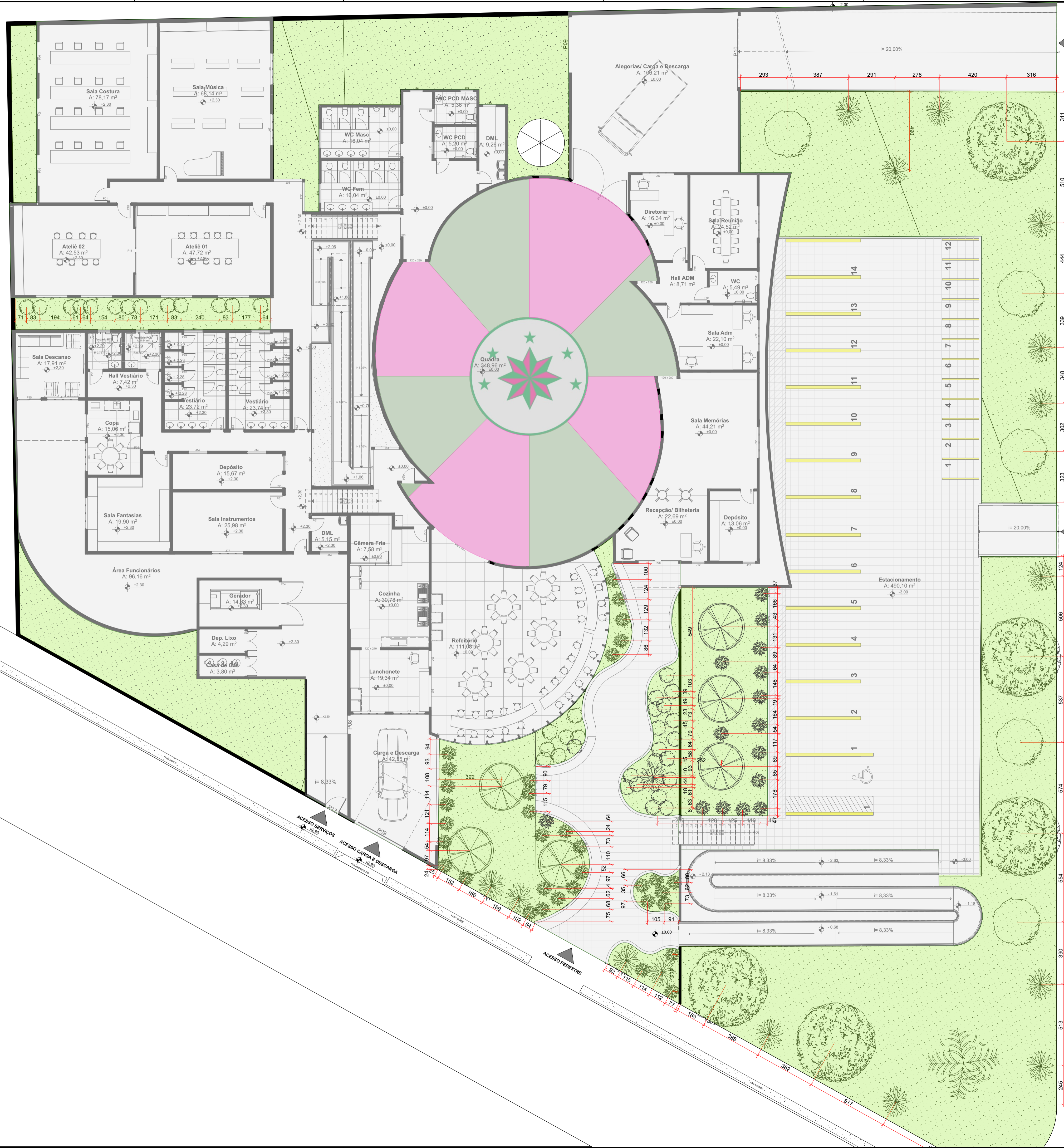

PAISAGISMO			
FIGURA	NOME POPULAR	NOME CIENTÍFICO	PORTE
	IPÊ ROSA	HANDROANTHUS HEPTAPHYLLUS	ATÉ 20M
	MARANTA CHARUTO	CALATHEA LUTEA	2 M A 3 M
	RESEDÁ	LAGERSTROEMIA INDICA	3 M A 8 M
	SIBIPURUNA (existente no lote)	CAESALPINIA PLUVIOSA	8 M a 25 M
	PAU DE ROSAS	PHYSOCALYMMMA SCABERRIMUM	ATÉ 10 M
	PODOCARPUS MACROPHYLLUS		ATÉ 7 M
	CLUSIA FLUMINENSIS		ATÉ 6 M

INSTITUIÇÃO CENTRO UNIVERSITÁRIO DE LAVRAS - UNILAVRAS		CURSO: ARQUITETURA E URBANISMO	
DISCIPLINA TRABALHO DE CONCLUSÃO DE CURSO		PERÍODO 10º	ORIENTADORES NAYHARA CAMILA ANDRADE; RENATO FERREIRA DE SA
ALUNA FERNANDA SILVA SOUZA			
ASSUNTO QUANDO O SAMBA VIRA ESPAÇO: CONSTRUÇÃO DA NOVA QUADRA DO NOVA LAVRAS			
FOLHA Paisagismo	09/16	DATA 06/11/2025	ESCALA INDICADA

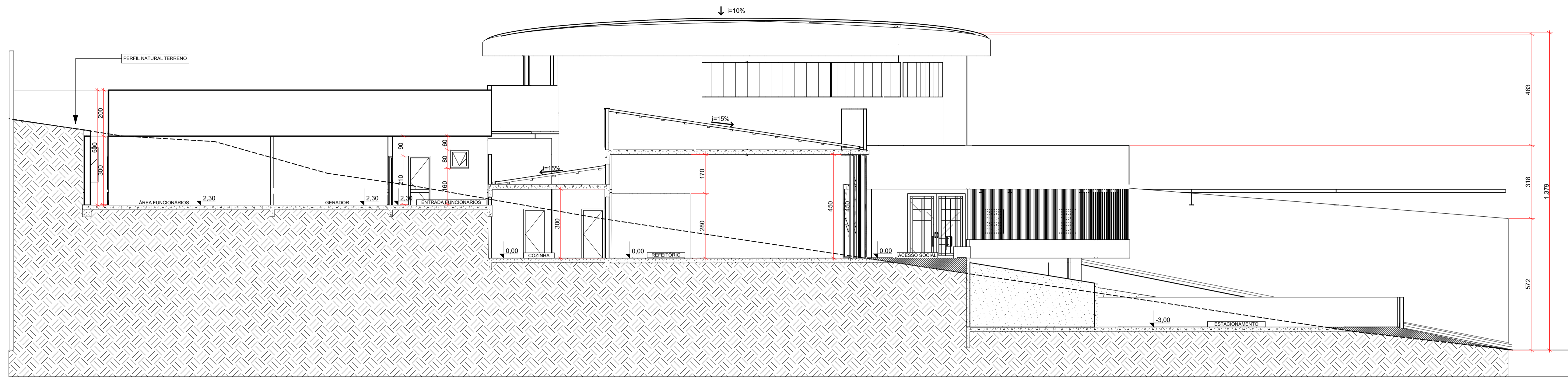

A1
-
Corte
1:100

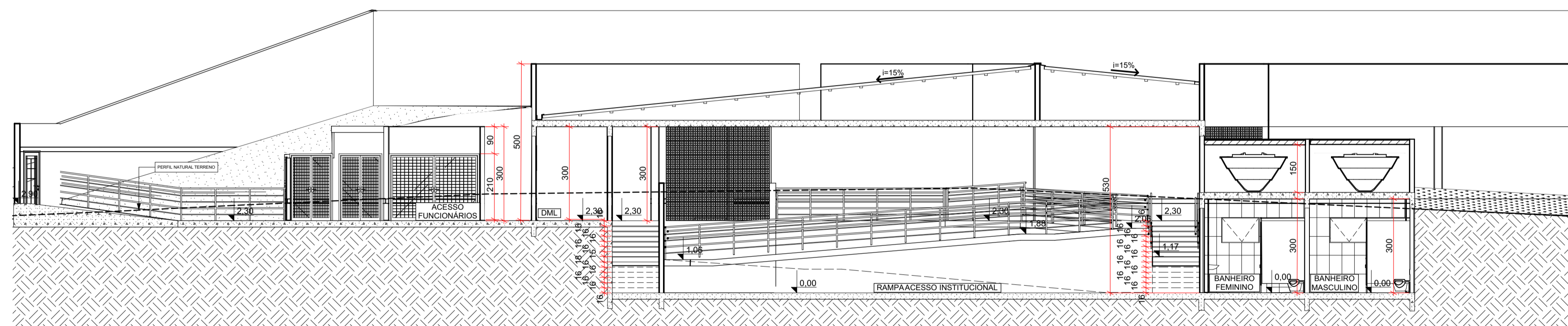

B1
-
Corte
1:100

INSTITUIÇÃO CENTRO UNIVERSITÁRIO DE LAVRAS - UNILAVRAS	CURSO: ARQUITETURA E URBANISMO
DISCIPLINA TRABALHO DE CONCLUSÃO DE CURSO	PERÍODO 10º
ALUNA FERNANDA SILVA SOUZA	
ASSUNTO QUANDO O SAMBA VIRA ESPAÇO: CONSTRUÇÃO DA NOVA QUADRA DO NOVA LAVRAS	
FOLHA 10/16	DATA 04/12/2025
CONTEÚDO Corte A1 - B1	ESCALA INDICADA



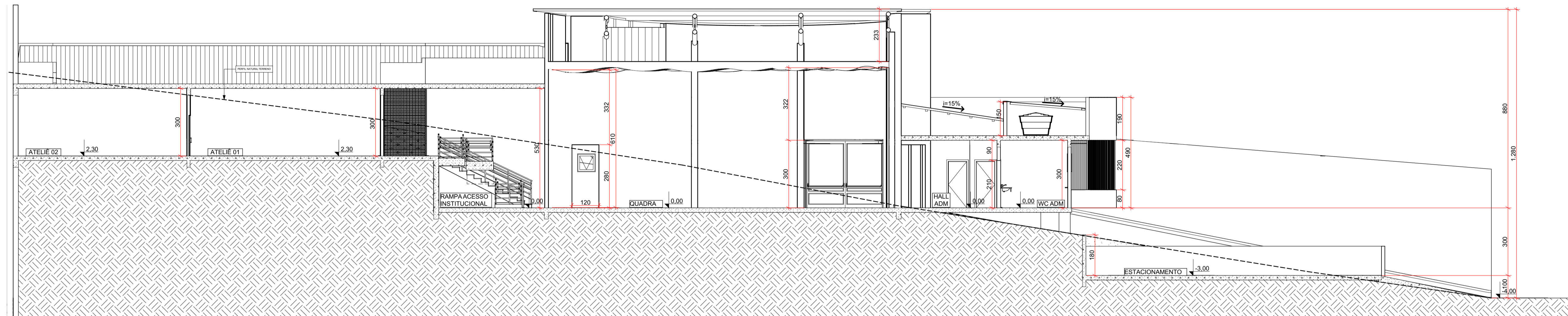

A2 - Corte 1:100

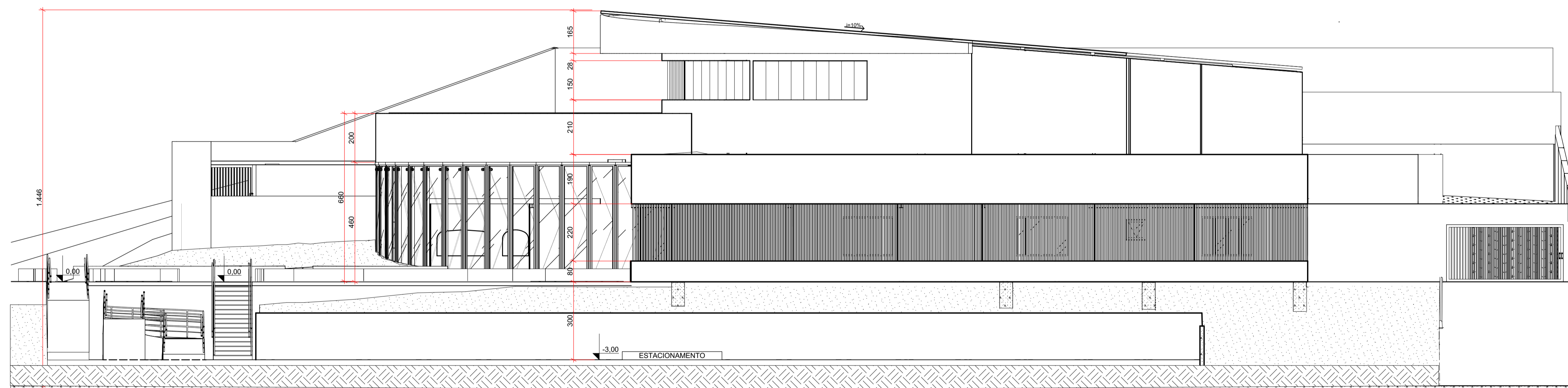

B2 - Corte (1) 1:100

INSTITUIÇÃO CENTRO UNIVERSITÁRIO DE LAVRAS - UNILAVRAS	CURSO: ARQUITETURA E URBANISMO
DISCIPLINA TRABALHO DE CONCLUSÃO DE CURSO	PERÍODO 10º
ORIENTADORES NAYHARA CAMILA ANDRADE; RENATO FERREIRA DE SA	
ALUNA FERNANDA SILVA SOUZA	
ASSUNTO QUANDO O SAMBA VIRA ESPAÇO: CONSTRUÇÃO DA NOVA QUADRA DO NOVA LAVRAS	
FOLHA 11/16	DATA 05/12/2025
ESCALA INDICADA	
CONTEÚDO Corte A2 - B2	



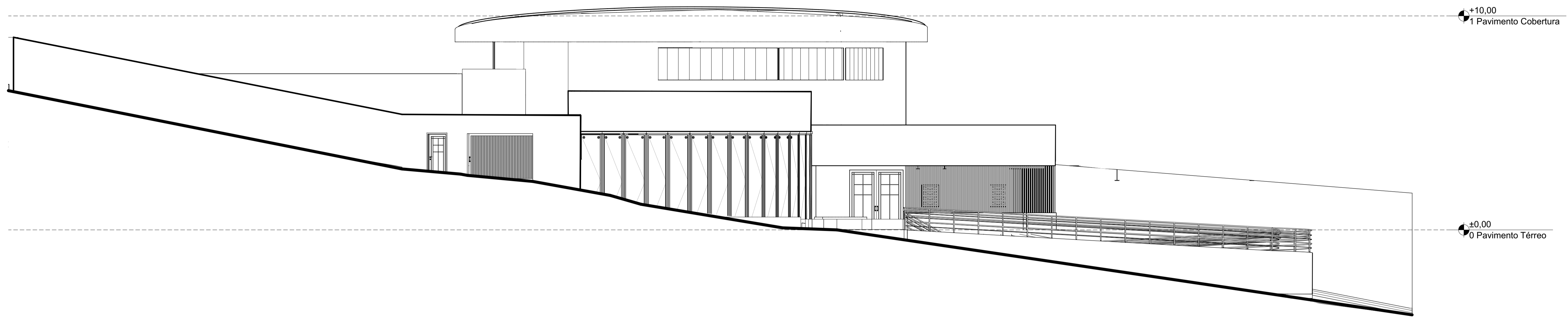

1 Fachada Frontal
1:100

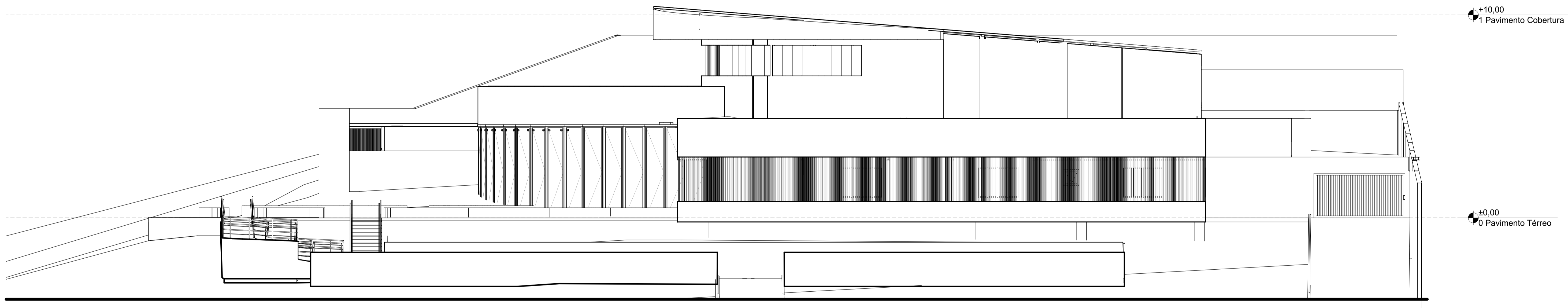

2 Elevação
1:100

INSTITUIÇÃO CENTRO UNIVERSITÁRIO DE LAVRAS - UNILAVRAS		CURSO: ARQUITETURA E URBANISMO	
DISCIPLINA TRABALHO DE CONCLUSÃO DE CURSO	PERÍODO 10º	ORIENTADORES NAYARA CAMILA ANDRADE; RENATO FERREIRA DE SA	
ALUNA FERNANDA SILVA SOUZA			
ASSUNTO QUANDO O SAMBA VIRA ESPAÇO: CONSTRUÇÃO DA NOVA QUADRA DO NOVA LAVRAS			
FOLHA 12/16	DATA 06/11/2025	ESCALA INDICADA	
CONTEÚDO Fachada Frontal e Lateral			

Mapa de Portas															
ID de Elemento	P01	P01	P02	P03	P04	P05	P06	P08	P09	P09	P10	P11	P12	P13	P15
Quantidade	1	27	8	1	1	2	3	1	1	1	1	1	1	1	2
Tamanho L x A	0,90x2,10	0,90x2,10	0,70x1,90	1,40x2,10	2,80x2,10	1,30x2,10	2,00x2,10	2,50x2,80	3,50x2,20	3,50x2,20	4,50x2,20	2,80x2,10	4,00x3,00	1,00x2,10	1,50x2,10
Orientação	Pt	E, Pt	E, Pt	D	D	E	E	E	D	E	D	E	D	E	E
Tipo de Abertura	Abrir Simples	Abrir Simples	Vão	Correr 1 Folha	Abrir Dupla	Abrir Dupla	Correr 2 Folhas	Abrir Dupla	Basculante	Basculante	Correr 1 Folha	Correr Embutida 1 Folha	Abrir Dupla	Vão	Correr 2 Folhas
Símbolo 2D															
Vista Frente 3D															

MIE-04 Mapa de Portas 1:1

Mapa de Janelas													
ID de Elemento	J01	J03	J04	J05	J06	J07	J07	J08	J09	J10	J11	J12	J13
Quantidade	1	1	1	1	1	2	9	2	1	1	2	2	1
Tamanho L x A	1,50x3,00	1,80x3,00	2,20x3,00	1,80x3,00	3,30x3,00	2,00x1,50	2,00x1,50	2,00x1,50	1,80x1,50	1,00x0,80	2,00x0,60	0,80x1,00	0,80x0,80
Altura de soleira da Janela	0,00	2,30	0,00	2,30	2,30	3,30	1,00	1,00	1,00	1,60	2,30	1,10	3,90
Altura da padieira da Janela	3,00	5,30	3,00	5,30	5,30	4,80	2,50	2,50	2,50	2,40	2,90	2,10	4,70
Tipo de Abertura	Fixa	Fixa	Fixa	<Indefinido>	Fixa	Correr 2 Folhas	Correr 2 Folhas	Correr 2 Folhas	Correr 2 Folhas	Fixa	<Indefinido>	Basculante	Fixa
Símbolo 2D													
Vista Frente 3D													

MIE-05 Mapa de Janelas 1:1

Mapa de Janelas							
ID de Elemento	J14	J15	J15	J22	J22	J23	J24
Quantidade	7	3	4	1	1	1	1
Tamanho L x A	1,20x0,80	0,80x0,80	0,80x0,80	4,70x1,50	5,70x1,50	4,00x1,50	4,70x1,50
Altura de soleira da Janela	1,60	1,60	1,60	6,50	7,00	7,00	7,00
Altura da padieira da Janela	2,40	2,40	2,40	8,00	8,50	8,50	8,50
Tipo de Abertura	Fixa	Fixa	Basculante	Pivotante	Pivotante	Pivotante	Pivotante
Símbolo 2D							
Vista Frente 3D							

MIE-05 Mapa de Janelas 1:1

INSTITUIÇÃO CENTRO UNIVERSITÁRIO DE LAVRAS - UNILAVRAS	CURSO: ARQUITETURA E URBANISMO
DISCIPLINA TRABALHO DE CONCLUSÃO DE CURSO	PERÍODO 10º
ALUNA FERNANDA SILVA SOUZA	
ASSUNTO QUANDO O SAMBA VIRA ESPAÇO: CONSTRUÇÃO DA NOVA QUADRA DO NOVA LAVRAS	
FOLHA 13/16	DATA 06/11/2025
ESCALA INDICADA	
CONTEÚDO Mapa de Portas e Janelas	

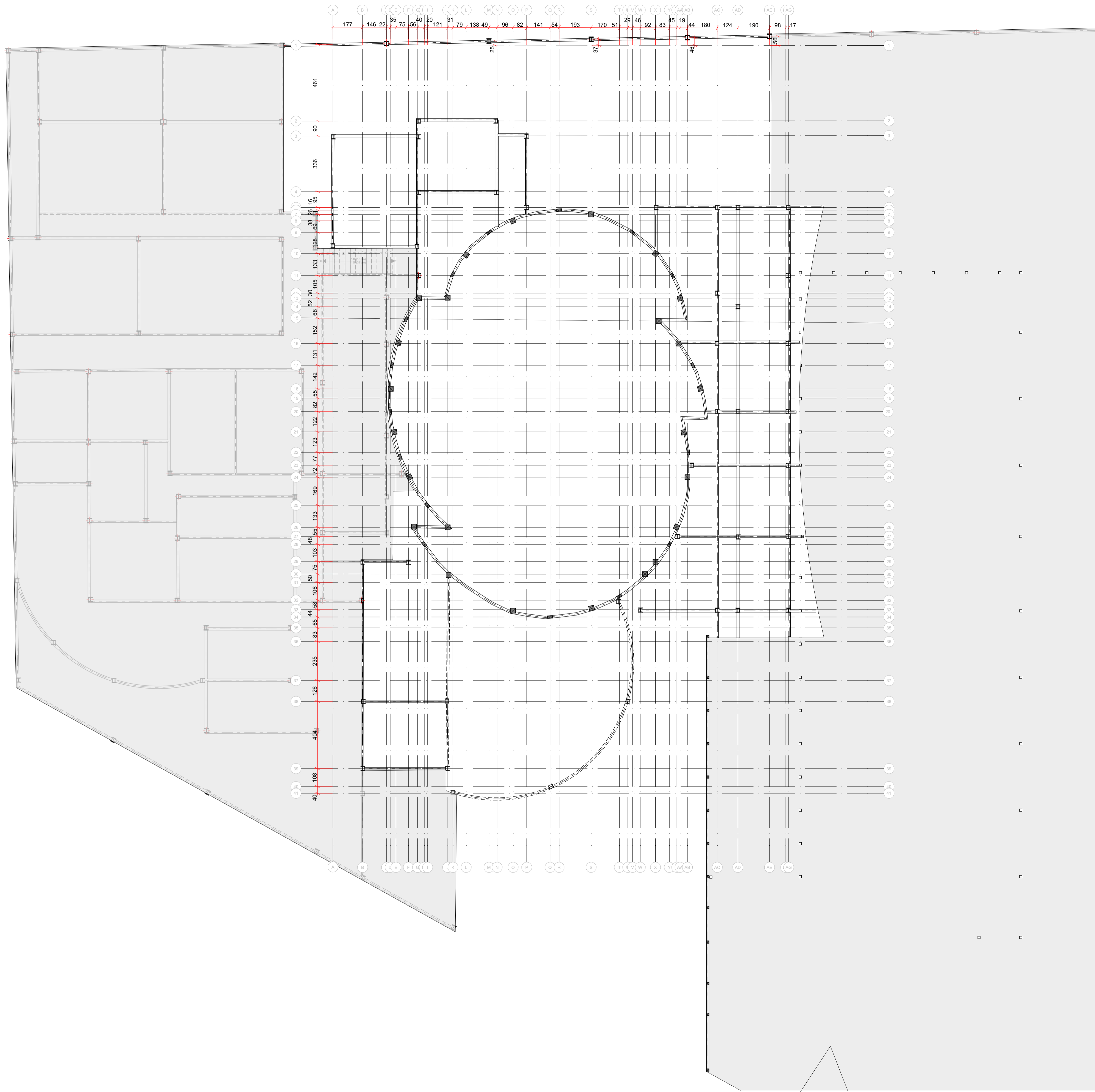

1 - Planta Estrutural Nível 0
1:125

INSTITUIÇÃO CENTRO UNIVERSITÁRIO DE LAVRAS - UNILAVRAS	CURSO: ARQUITETURA E URBANISMO
DISCIPLINA TRABALHO DE CONCLUSÃO DE CURSO	PERÍODO 10º
ALUNA FERNANDA SILVA SOUZA	ORIENTADORES NAYARA CAMILA ANDRADE; RENATO FERREIRA DE SA
ASSUNTO QUANDO O SAMBA VIRA ESPAÇO: CONSTRUÇÃO DA NOVA QUADRA DO NOVA LAVRAS	
FOLHA 14/16	DATA 06/11/2025
CONTEÚDO Projeto Estrutural Nível 0,00	ESCALA INDICADA



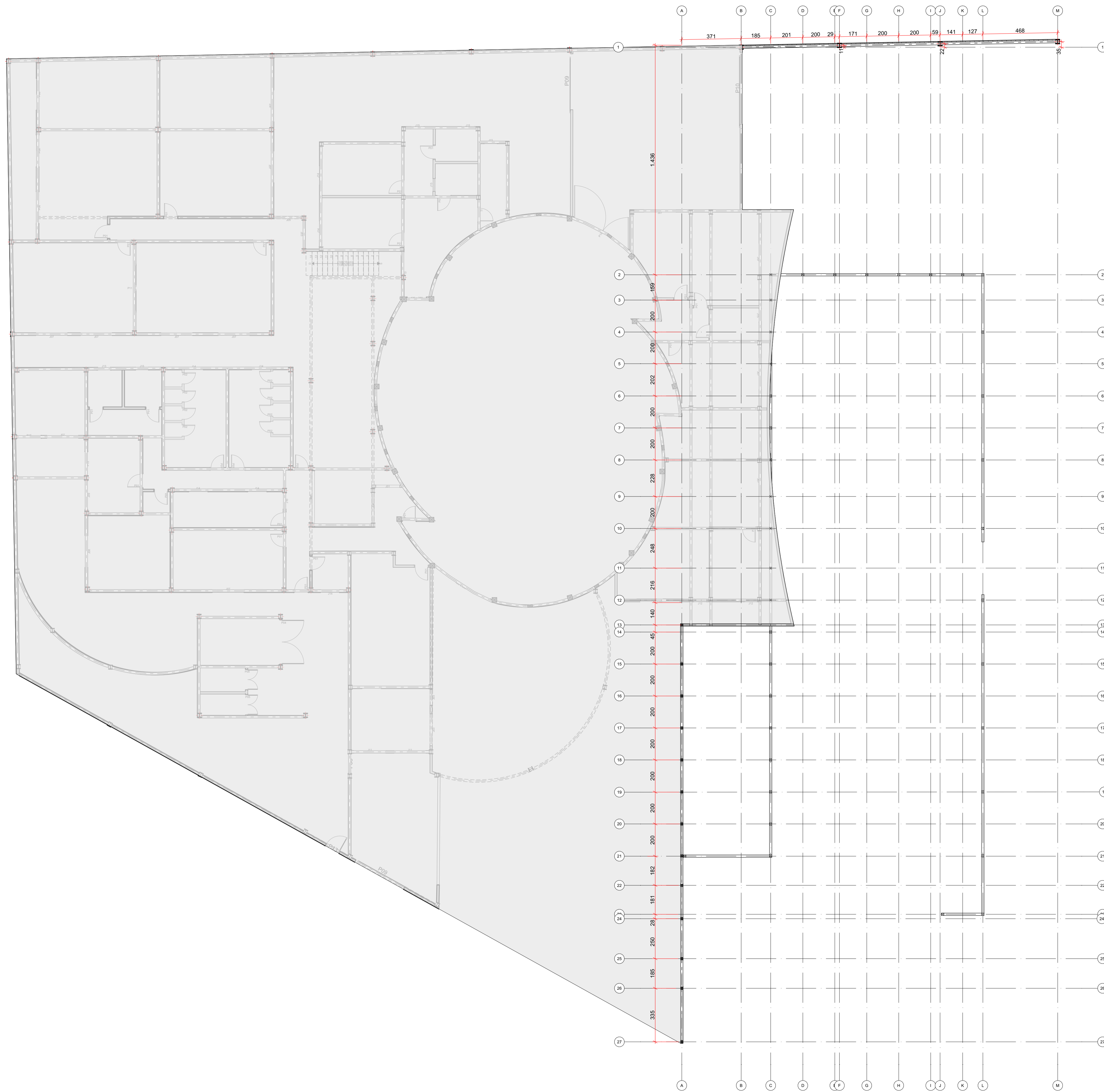

2 - Planta Estrutural Nível -3,00
- 1:125

INSTITUIÇÃO CENTRO UNIVERSITÁRIO DE LAVRAS - UNILAVRAS	CURSO: ARQUITETURA E URBANISMO
DISCIPLINA TRABALHO DE CONCLUSÃO DE CURSO	PERÍODO 10º
ALUNA FERNANDA SILVA SOUZA	ORIENTADORES NAYHARA CAMILA ANDRADE; RENATO FERREIRA DE SA
ASSUNTO QUANDO O SAMBA VIRA ESPAÇO: CONSTRUÇÃO DA NOVA QUADRA DO NOVA LAVRAS	
FOLHA 15/16	DATA 06/11/2025
CONTEÚDO Projeto Estrutural Nível -3,00	ESCALA INDICADA
	

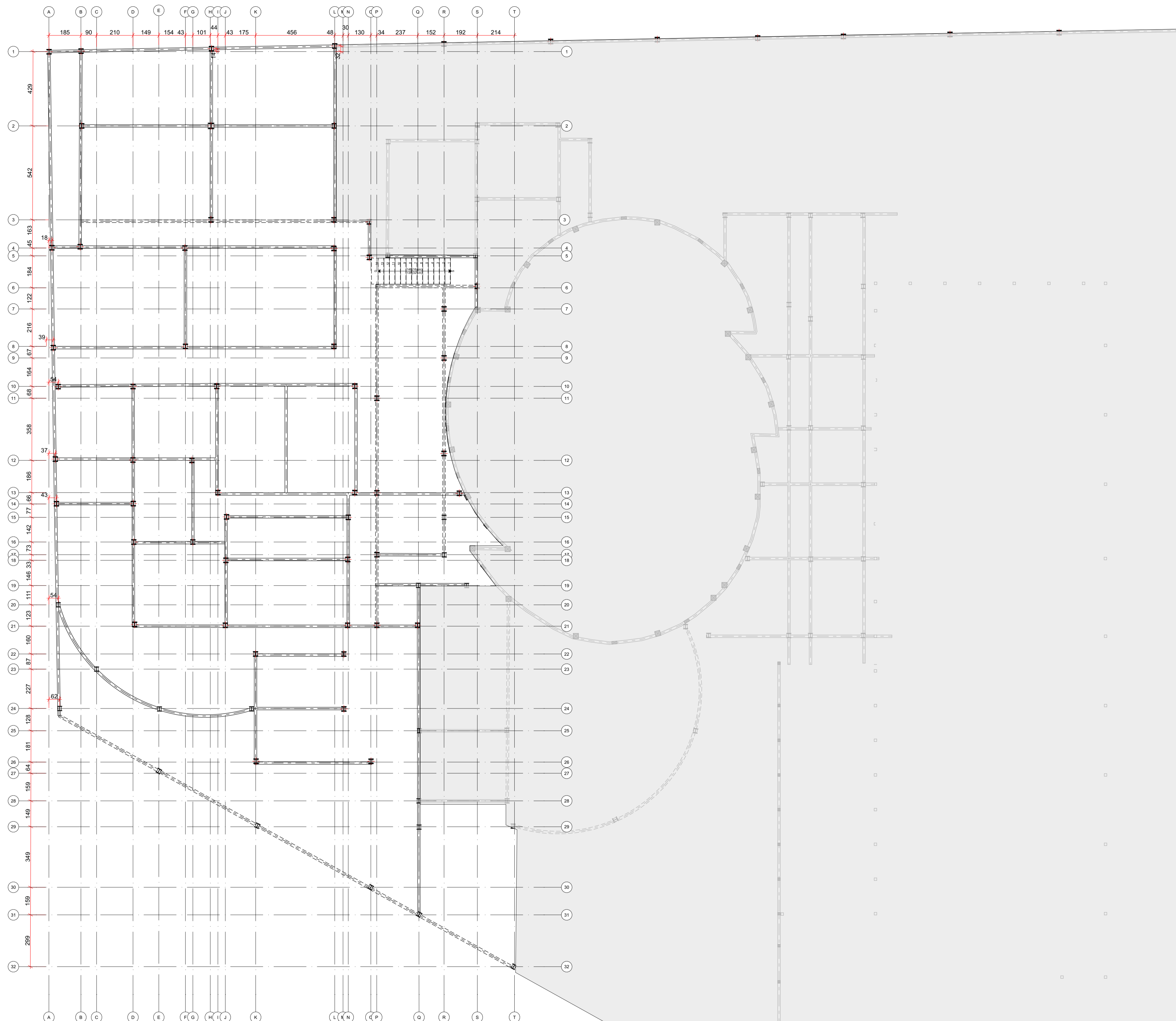

3
-
Planta Estrutural +2,30
1:125

INSTITUIÇÃO CENTRO UNIVERSITÁRIO DE LAVRAS - UNILAVRAS		CURSO: ARQUITETURA E URBANISMO	
DISCIPLINA TRABALHO DE CONCLUSÃO DE CURSO		PERÍODO 10º	ORIENTADORES NAYHARA CAMILA ANDRADE; RENATO FERREIRA DE SA
ALUNA FERNANDA SILVA SOUZA			
ASSUNTO QUANDO O SAMBA VIRA ESPAÇO: CONSTRUÇÃO DA NOVA QUADRA DO NOVA LAVRAS			
FOLHA 16/16	DATA 06/11/2025	ESCALA INDICADA	
CONTEÚDO Projeto Estrutural Nivel +2.30		